

GECOMA

Les Pétrins



Les Plus GECOMA

- *Pétrissage automatique ou semi-automatique.*
- *Programmation aisée des minuteriers.*
- *Grille de protection et cuve inox en série.*
- *Accessibilité à la cuve par demi-grilles relevables.*

Sur modèle Luxe

- *Ecran tactile - 3 minuteriers.*
- *Salage automatique.*
- *Option : Relevage électrique de la tête.*



Pétrin FOX

Caractéristiques

	Fox	Fox luxe
▶ 3 modèles : 30, 45 et 60 litres de coulage	x	x
▶ 2 minuteriers et 2 vitesses mécaniques (48 et 72 T/min)	x	
▶ 3 minuteriers et 2 vitesses électroniques (48 et 72 T/min)		x
▶ Ecran tactile pour programmation manuelle ou automatique		x
▶ Fonctionnement manuel : Possibilité d'arrêt en fin de 1 ^{ère} vitesse ou passage en 2 ^{ème} automatique	x	x
▶ Fonctionnement tout automatique : Minuteriers vitesse lente, vitesse rapide, vitesse rapide après salage. Pétrissage et salage tout automatique.		x
▶ Boîte à sel en série		x
▶ Bâti posé sur 3 pieds et 2 vérins pour un transport facile et une mise à niveau parfaite	x	x
▶ Demi-grilles inox, faciles à manipuler	x	x
▶ Cuve inox	x	x
▶ Frein mécanique à hauteur ergonomique	x	x
▶ Relevage manuel de la tête et du bras	x	x
▶ Relevage automatique de la tête		option
▶ Colonne démontable	option	option
▶ Alimentation : Tri 400 V / tri + N + T 50Hz. Puissance 5,5 kW	x	x
▶ Poids	500 kg	500 kg

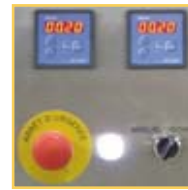

Minuteriers



Ecran tactile



Tête relevable

«Boîte à sel»



Capacités et dimensions

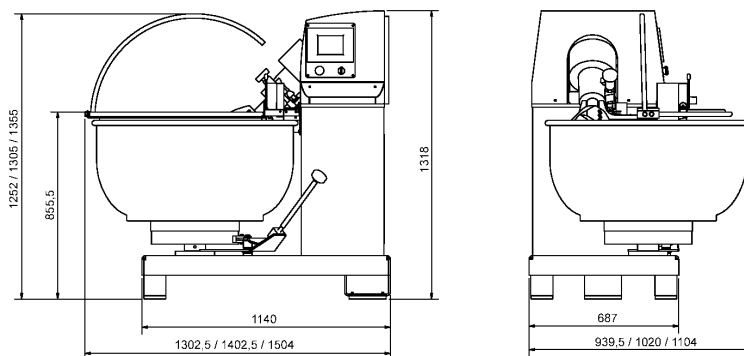

	Pâte	Farine	Coulage
Fox 30	27 → 80 kg	17 → 50 kg	10 → 30 L
Fox 45	40 → 120 kg	25 → 75 kg	15 → 45 L
Fox 60	54 → 160 kg	34 → 100 kg	20 → 60 L

GECOMA

65, rue François Mouton
Z.I. LES ETAINGS
42800 CHATEAUNEUF

Tél. 04 77 75 29 69
Fax 04 77 75 55 09
e-mail : contact@gecoma.net